

MEG Mülheimer Entsorgungsgesellschaft mbH

Vertrieb
 Pilgerstraße 25
 45473 Mülheim an der Ruhr

Rückmeldung per E-Mail an:
 vertrieb@mheg.de

Standortvoraussetzungen für Unterflurcontainer

Adresse vom geplanten Unterflurstandort

Ansprechpartner*in

Standortvoraussetzungen Sammelfahrzeug	Ja	nein	Bemerkungen
Die Haltestelle des Entsorgungsfahrzeugs ist mind. 15 m lang.	<input type="checkbox"/>	<input type="checkbox"/>	
Die lichte Höhe über der Haltestelle des Müllfahrzeuges liegt bei 9 m.	<input type="checkbox"/>	<input type="checkbox"/>	
Während der Leerung werden keine Parkplätze, Garageneinfahrten, Feuerwehrzufahrt usw. blockiert. Im Bedarfsfall muss für ein temporäres Parkverbot am Entsorgungstag gesorgt sein.	<input type="checkbox"/>	<input type="checkbox"/>	
Für das Aufsetzen der Stütze des Fahrzeuges gibt es eine befestigte Abstellfläche (Stütze: Siehe Skizze auf Seite 2).	<input type="checkbox"/>	<input type="checkbox"/>	
An der Haltestelle beträgt der Abstand von der Mitte des Fahrzeugkrans bis zur Mitte der Unterflurcontainer max. 7,00 m (Kranmitte: Siehe Skizze auf Seite 2).	<input type="checkbox"/>	<input type="checkbox"/>	
Während des Leerungsvorgangs verbleibt für den durchfahrenden Verkehr eine Fahrbahnbreite von mindestens 3,05 m.	<input type="checkbox"/>	<input type="checkbox"/>	

Voraussetzungen für die Zufahrt	Ja	nein	Bemerkungen
Breite der Zufahrt mind. 3,55 m, Durchfahrtshöhe mind. 4,20 m, Traglast mind. 28 Tonnen.	<input type="checkbox"/>	<input type="checkbox"/>	
An- und Abfahrt zur Haltestelle ist vorwärts möglich ohne zu wenden.	<input type="checkbox"/>	<input type="checkbox"/>	
Die Zufahrt zur Haltestelle ist frei von Hindernissen.	<input type="checkbox"/>	<input type="checkbox"/>	

Standortvoraussetzungen Unterflurcontainer	Ja	nein	Bemerkungen
Der Untergrund ist frei von Versorgungsleitungen oder -schächten (Aushubmaße: ca. 3 m tief, 8 m lang, 2,50 m breit).	<input type="checkbox"/>	<input type="checkbox"/>	
Die lichte Höhe über dem Standort der Container beträgt mind. 9 m.	<input type="checkbox"/>	<input type="checkbox"/>	
Im Bereich von 1 m um die Bodenplatten der Container sind keine Hindernisse.	<input type="checkbox"/>	<input type="checkbox"/>	
Hindernisse im Schwenkbereich des Krans sind max. 1,5 m hoch (Schwenkbereich Kran: Siehe Skizze auf Seite 2).	<input type="checkbox"/>	<input type="checkbox"/>	
Der Standort liegt parallel zur Haltestelle des Müllfahrzeuges.	<input type="checkbox"/>	<input type="checkbox"/>	
Das Gefälle auf dem Standort liegt bei max. 5 %.	<input type="checkbox"/>	<input type="checkbox"/>	

Datum und Unterschrift der Interessentin/des Interessenten

SEITENANSICHT

M 1:100

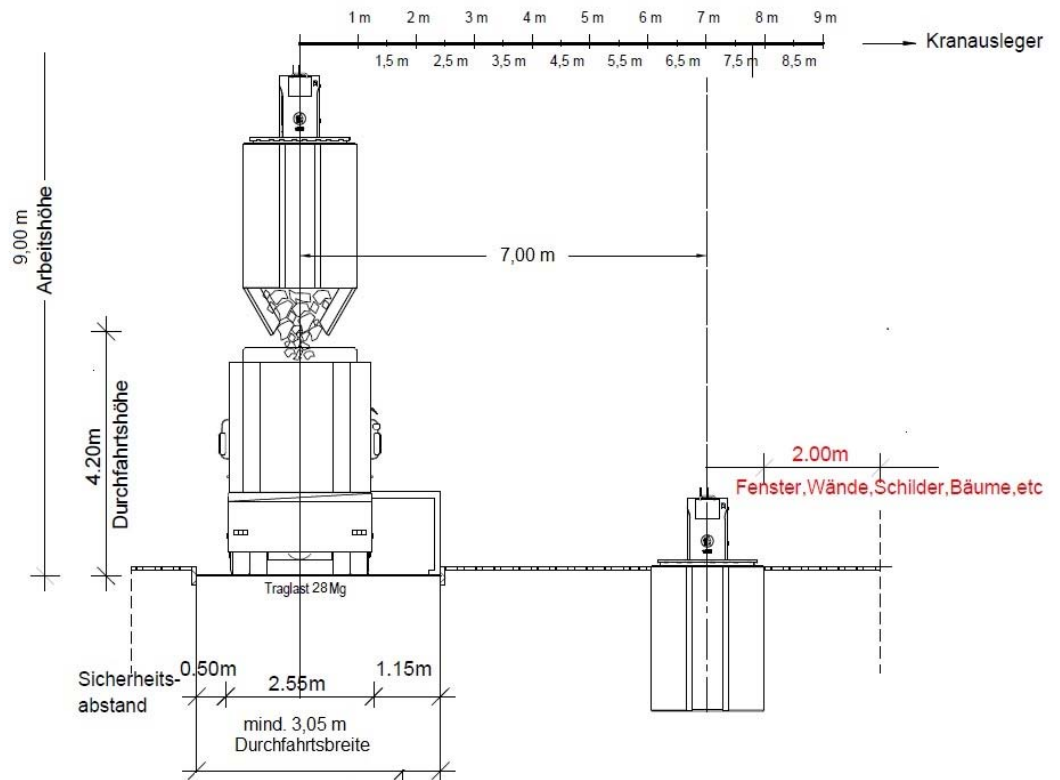

DRAUFSICHT

M 1:100

